

Схема сборки поворотного шкафа С-2-204

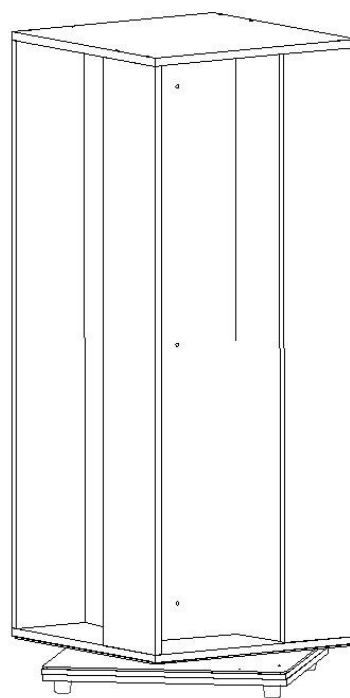
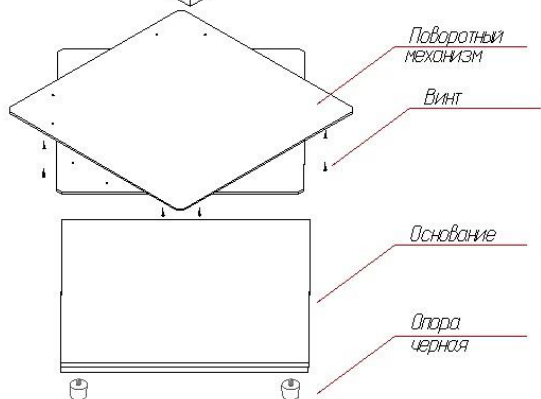
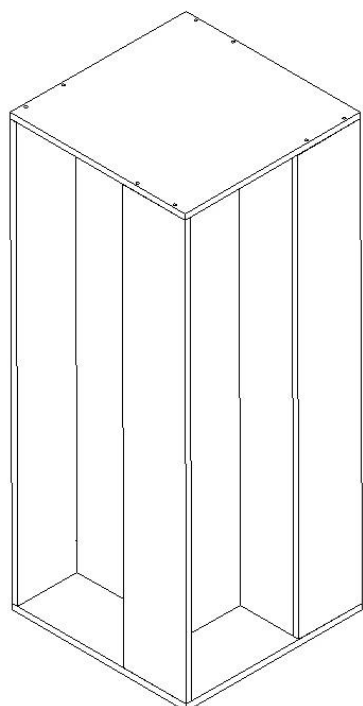
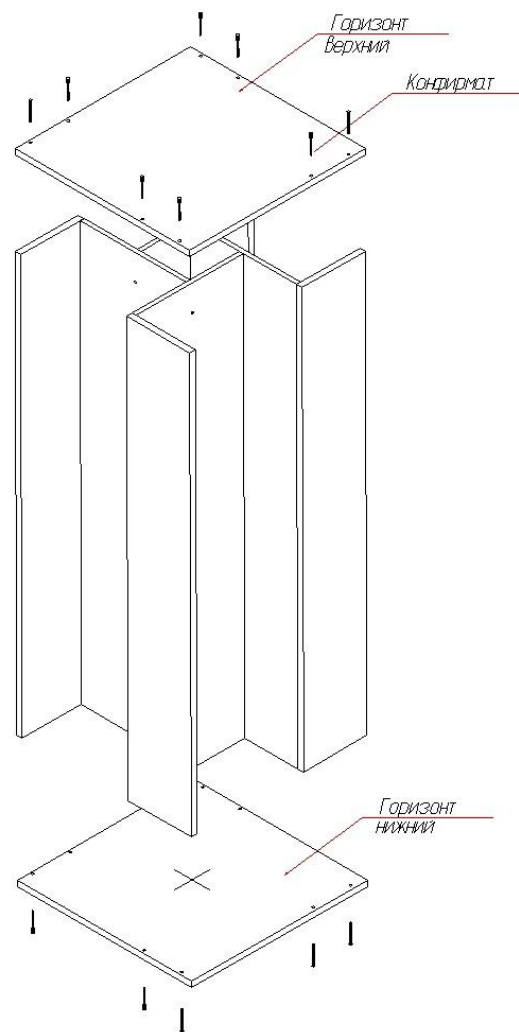
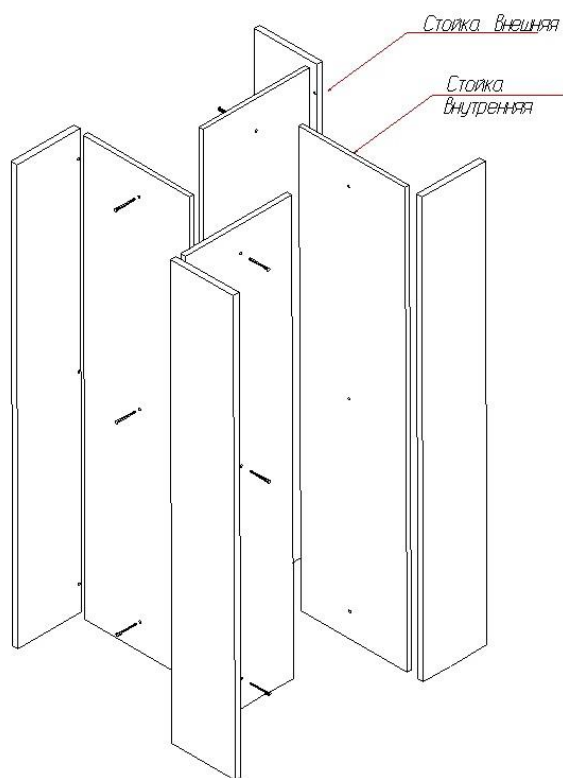

Порядок сборки:

- 1). Соединяем стойку внешнюю и стойку внутреннюю (4 компл.) эксцентриковыми стяжками при помощи направляющих деревянных шкантов. Получившиеся «углы» соединяем между собой винтами (конфирматами) 7*50мм.
- 2). К получившейся конструкции крепим верхний горизонт винтами (конфирматами) 7*70мм. Верхний горизонт (толщина 22мм.) имеет только отверстия под винты конфирматы. Крепим нижний горизонт (толщина 22мм.) винтами (конфирматами) 7*70мм. таким образом, чтобы большие отверстия остались внутри шкафа.
- 3). Соединяем поворотный механизм и основание (толщина 32мм.) винтами с потайной головкой 6*35мм., накручивая гайку со стороны основания в последовательности – шайба-гровер-гайка. Вставить в основание опоры.
- 4). Крепим поворотный механизм с основанием к шкафу винтами с потайной головкой 6*25мм., накручивая гайку с внутренней стороны шкафа в последовательности – шайба-гровер-гайка.
- 5). Соединяем пластиковые короба в стойки (4 стойки) – 3 короба по ширине, 17 коробов по высоте. Вставляем стойки из пластиковых коробов в ниши шкафа, при необходимости возможно дополнительное крепление коробов к шкафу, через заднюю стенку верхнего ряда коробов любыми саморезами не длиннее 16 мм.!